

# 貸アパート

梶が谷駅

A x i s (アクセス) 3号室

間取り  
1LDK

専有面積  
55.55㎡

築年月  
2016年03月

ゆとりの1LDK募集開始♪

☆空室内覧可☆

チェックポイント！

バイク置場有(無料),駐輪場有(無料),主要採光面：南西向き,二人入居可,角部屋,最上階,24時間換気システム,B・T別,オートバス,追焚機能,浴室乾燥機,温水洗浄便座,シャワー付洗面化粧台,洗面所独立,3口以上コンロ,カウンターキッチン,収納スペース,クローゼット,シューズボックス,室内洗濯機置場,エアコン,B S端子,C A T V,ダブルロックドア,モニタ付インターホン,バルコニー

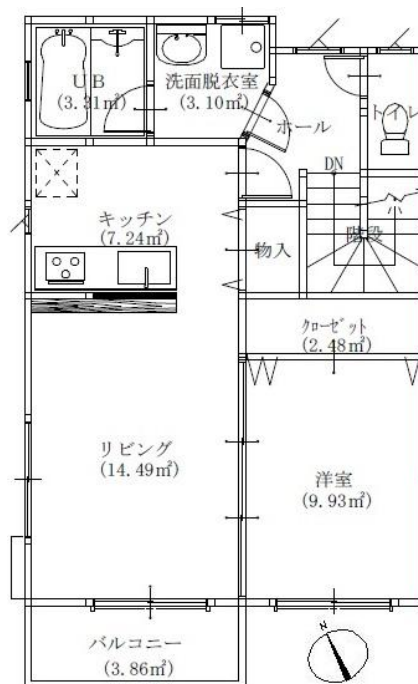

物件種目	貸アパート
最寄駅	梶が谷
間取タイプ	1LDK
賃貸条件	賃料 112,000円 礼金1ヶ月 敷金1ヶ月 保証金なし

物件所在地	神奈川県川崎市高津区末長2丁目 23-15		
交通	東急田園都市線 梶が谷 徒歩13分		
建物	建物名	A x i s (アクセス) 3号室	
	構造・規模	木造 2階建/2階部分	
	使用部分積	55.55㎡	
	間取内訳	洋 6.1 LDK 13.4	
築年月	2016年03月	契約期間	2年
管理費等	3,000円/月 共益費なし 雑費なし		
駐車場	有 10,000円/月		
現況	空家	入居日	2020年6月上旬予定
設備	B・T別,オートバス,追焚機能,浴室乾燥機,温水洗浄便座,シャワー付洗面化粧台,洗面所独立,3口以上コンロ,カウンターキッチン,収納スペース,クローゼット,シューズボックス,室内洗濯機置場,エアコン,B S端子,C A T V,ダブルロックドア,モニタ付インターホン,バルコニー		
保険等	要 2年16,500円		
備考	充実設備の1LDK募集開始♪ 閑静な住宅地にたまたむゆとりの1LDK♪ 戸建仕様の水周り♪ 車・バイクも置けます♪ 即日入居可♪ 更新料：新賃料1ヶ月 賃貸保証：利用可株式会社CASA 保証委託料：初回、賃料の50%。2年目以降、10,000円/1年ごと。鍵交換代等：有 16,500円～ 利用駅1：東急田園都市線 溝の口 徒歩14分 利用駅2：J R南武線 武蔵新城 徒歩14分		

この図面は物件情報の一部を抜粋して掲載しております。(現況優先)  
付帯条件や別途料金等が発生する場合がありますのでご確認ください。

at home

infosheet 物件番号 69594578043

神奈川県知事免許(8)第16250号 〒213-0001 神奈川県川崎市高津区溝口2丁目13-8 第7マルチビル3F

株式会社桜華ハウジング

TEL: 044-829-1231 FAX: 044-829-1232 定休日: 水曜日

■取引態様: 媒介